

Artikel 190, 191, 192, 193 och 190S



Material

Hus: Mässing CW 617 N
Kula: Förokromad mässing CW 617N
Tätning mot kulan: PTFE
Spindeltätning: PTFE

Tryckklass

Max arbetstryck: DN8-DN25: 20 bar
DN32-DN50: 16 bar

Kv-värde

DN	DN8	DN10	DN15	DN20	DN25	DN32	DN40	DN50
Kv	8	9,1	15,5	31,7	58,5	96	160	269

Utföranden:

190: Invändiga gängor, handtag
191: Invändiga gängor, vred
192: Invändig x utvändig gänga, handtag
193: Invändig x utvändig gänga, vred
190S: Invändiga gängor, handtag, hög spindel

Dimensioner

Artikel 190 (handtag) och 191 (vred)

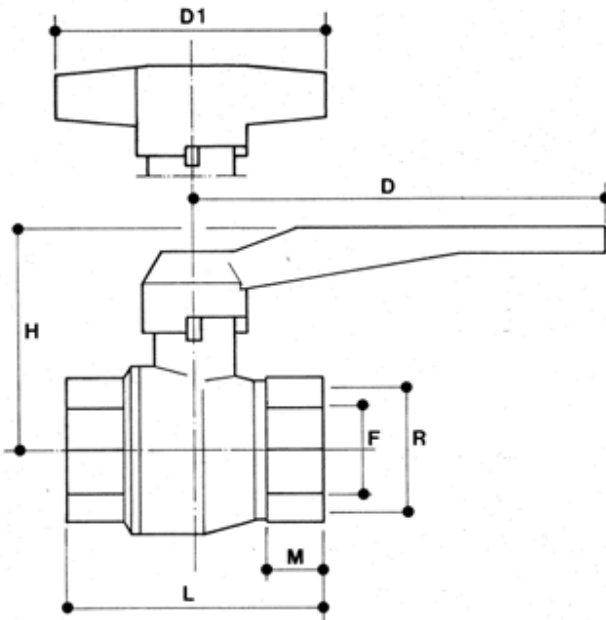

DN	DN8	DN10	DN15	DN20	DN25	DN32	DN40	DN50
D	90	90	90	90	115	115	150	150
D1	45	45	60	60	70			
H	40	40	45	50	58	65	80	87
L	42	42	49	58	68	82	89	105
M	10	10	12	13	14	16	16	17
F	10	10	14	19	25	31	39	49

Artikel 192 (handtag) och 193 (vred)

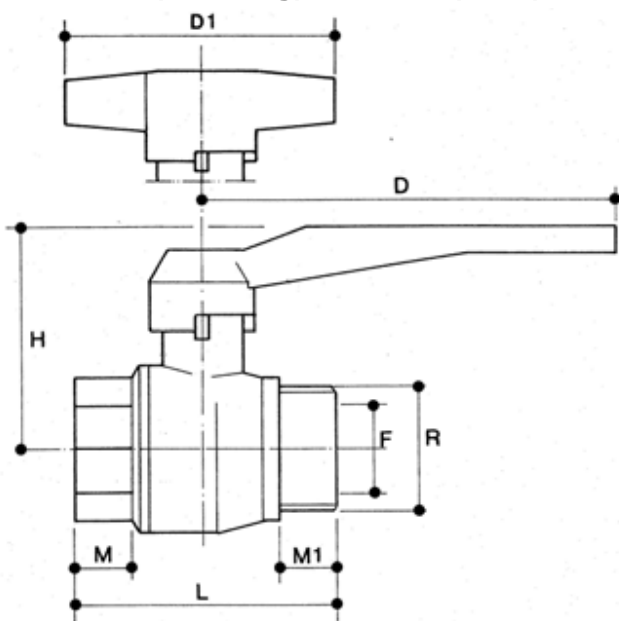

DN	DN8	DN10	DN15	DN20	DN25	DN32	DN40	DN50
D	90	90	90	90	115	115	150	150
D1	45	45	60	60	70			
H	40	40	45	50	58	65	80	87
L	42	42	54	59	68	82	89	105
M	9	10	13	14	16	18	18	20
F	10	10	14	19	25	31	39	49

Artikel 190S

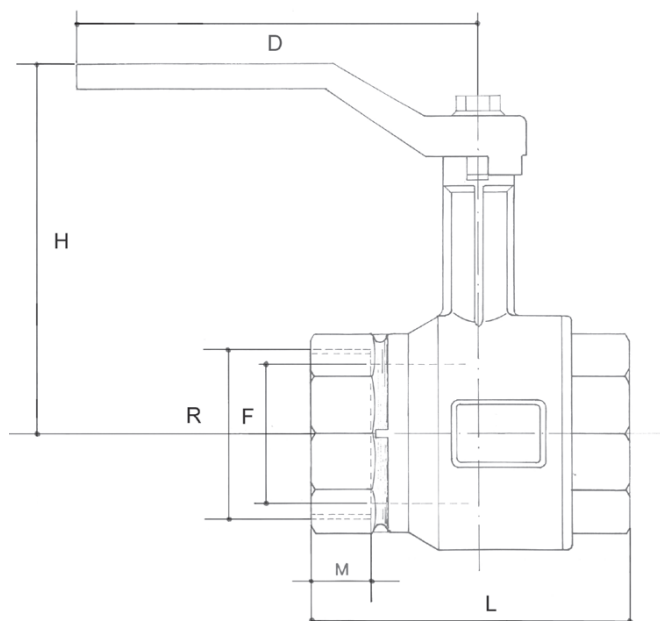

DN	DN15	DN20	DN25	DN32	DN40	DN50
F	14	19	25	31	39	49
L	54	59	69	83	92	110
H	90	93	102	116	122	137
D	82	82	93	117	117	145
M	13	13	15	18	18	20